

Giljotin G2000

PRODUKTBEKRIVNING

Giljotin G2000 är till för att klyva pappersrullar i två delar. Pappersrullen matas fram av en transportör fram till ett läge nedanför den klyvande metallkniven. Kniven fälls ned hydrauliskt och klyver rullen.

Kniven går sedan upp till viloläget och den kluvna rullen matas sedan framåt via transportören.

De två hydraulcylindrarna som skickar kniven upp och ned samt hydraulmotorn som sköter transportören drivs via ett hydraulsystem på sidan av giljotinen.

Hela giljotinen manövreras via en manöverpanel på sidan om maskinen.

Ett säkerhetssystem med skyddsgrindar gör att om någon öppnar en grind bryts strömmen och giljotinen stannar.

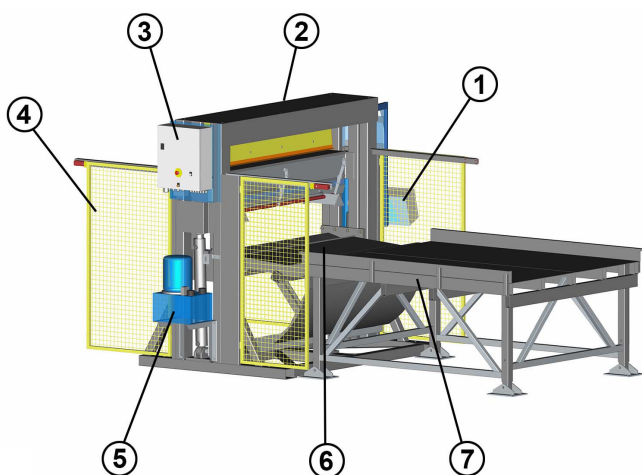

- | | |
|------------------|---------------------|
| 1. Manöverpanel | 5. Hydraulik |
| 2. Giljotin | 6. Transportör |
| 3. Elcentral | 7. Uppläggningsbord |
| 4. Skyddsgrindar | |

Teknisk specifikation

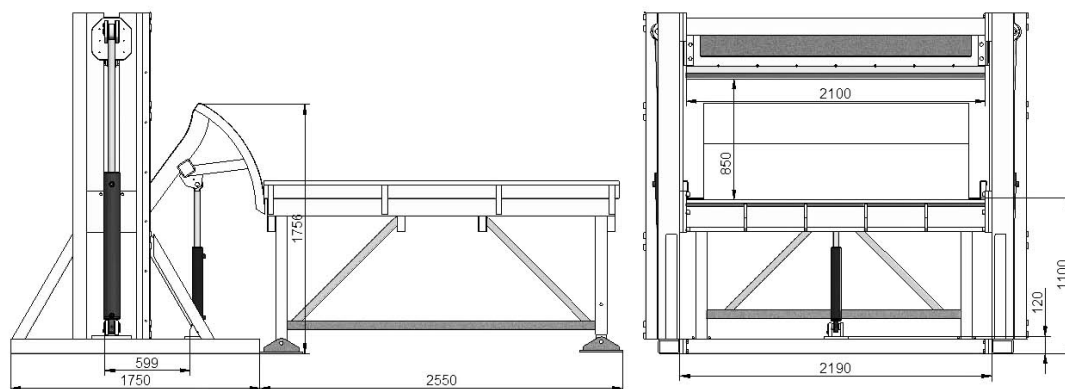

Giljotin G2000

Totalvikt	2400 kg	Oljetank	
Mått		- oljevolym	110 l
- längd	2630 mm	- hydraulolja	Hydro H46
- bredd	3400 mm	Hydraulcylindrar	
- höjd	2500 mm	- typ	Hydromobil 100/83-9005
- knivlängd	2100 mm	- cyl./kolvstång	100/63 mm
Elmotor		- slaglängd	900 mm
- effekt	7,5 kW	Uppläggningsbord	
- varvtal	1455 r/min	- bredd/längd	2500 mm / 2500 mm
- spänning	400/690 V (50 Hz)	- höjd	1090 mm
- ström	14,4/8,2 A	- totalhöjd	1210 mm
Hydraulpump		Transportör	
- volym	17 cc	- hydraulmotor	Samhydraulik S200
- kapacitet	25 l/min	- bredd matta	1200 mm
- systemtryck	200 bar	- längd matta	4500 mm

PROD2 G2000 2019-01

Borins AB
Forsavägen 20
SE-82530 Iggesund
Sweden

Telefon
+46 (0) 650 30181
E-mail
info@borinsab.com

Internet
www.borinsab.com
www.facebook.com/borinsab