

Skivsåll SL-1600T3

PRODUKTBESKRIVNING

Skivsållet SL-1600T3 är ett trappsåll som används i större anläggningar för sortering av återvinningsmaterial bestående av pappersfraktioner.

I sållets första del sållas sopor och grus ned, i sållets andra och tredje del sållas tidningar ned. Slutmaterialet består av wellpapp.

Skivsållet består av tre sektioner med sorterings skivor av stål. Sorteringsskivorna är monterade på axlar som sitter på rad, vinklade i 23°.

Axlarna i varje sektion är sammankopplade med en växelmotor via kedjor. Sektion 1 består av fyra axlar, sektion 2 och 3 har sju axlar vardera.

Sorteringsskivorna består av två typer; 98 st runda med en diameter på 600 mm och 86 st ovala med ett mått på 600x400 mm. Skivorna är försedda med vassa kuggar.

Tre kuggväxelmotorer driver 18 st axlar via kraftiga kedjor. Kedjorna har självspänningsanordningar.

Sållet är lätt att underhåll och axlarnas lager smörjs vid ett antal fasta smörjpunkter.

FÖRDELAR

- Stor kapacitet på ca. 15-20 ton/timme.
- Kraftig konstruktion.
- Lätt och billig att underhålla.
- Kuggväxelmotorer av hög kvalitet.
- Kan sammankopplas med befintliga transportörer.

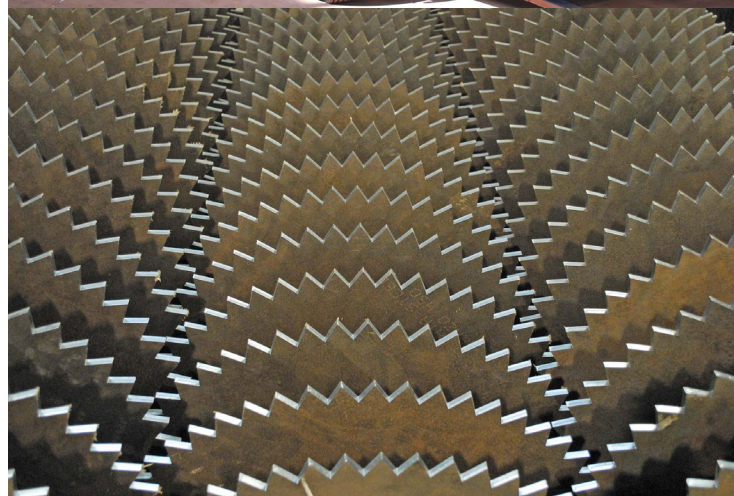

Teknisk specifikation

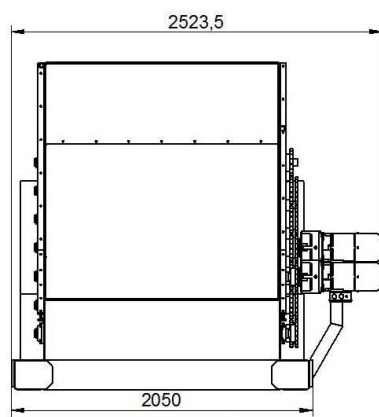
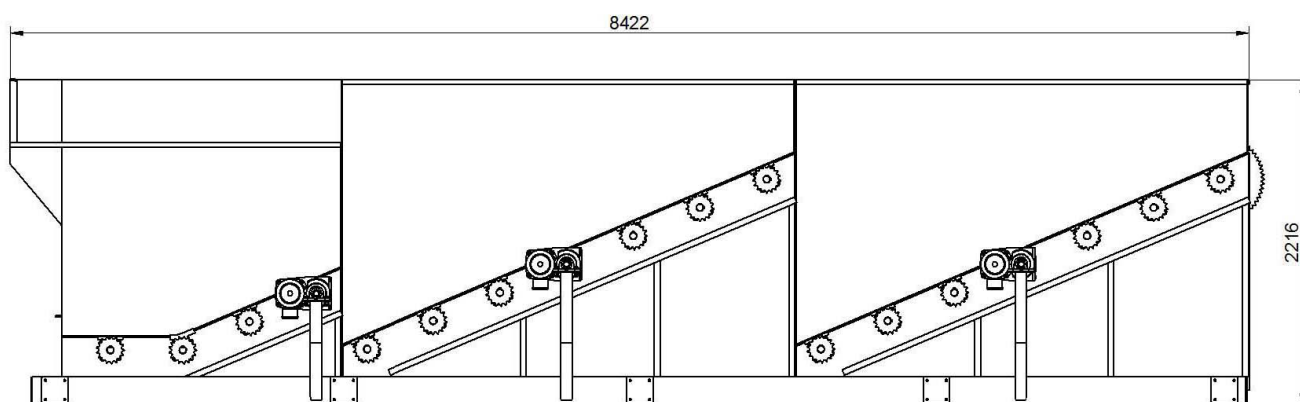

Skivsäll SL-1600T3

Sällyta		Kuggväxelmotorer	
- längd	ca. 3400+3400+1950 mm	- antal	3 st
- bredd	1600 mm	- typ	SK 3282 100LA/4 NORD
- sidohöjd	2100 mm	- effekt	3,0 kW (1415 rpm)
Kapacitet	ca. 15-20 ton/h	- moment	480 Nm
Lutning	23 °	- utgående varvtal	ca. 60 rpm
Antal axlar	18 st	Längd	8422 mm
Sällskivor		Höjd	2216 mm
- runda	98 st Ø 600 mm	Bredd	2050 mm + motorer
- ovala	86 st 600x400 mm	Totalvikt	ca. 8000 kg

PROD2 SL1600T3 2016-01

Borins AB
Forsvägen 20
SE-82530 Iggesund
Sweden

Telefon
+46 (0) 650 30181
E-mail
info@borinsab.com

Internet
www.borinsab.com
www.facebook.com/borinsab